

## NGHIÊN CỨU ĐỀ XUẤT MÔ HÌNH, CƠ CHẾ HOẠT ĐỘNG CỦA TỔ CHỨC THỦY LỢI CƠ SỞ

Đoàn Doãn Tuấn, Trần Việt Dũng

Trung tâm Tư vấn Thủy nông có sự tham gia của người dân

**Tóm tắt:** Hiện nay, tổ chức thủy lợi cơ sở tồn tại 6 loại hình chính. Đa phần tổ chức thủy lợi cơ sở (TLCS) được thành lập chưa mang tính chủ động, thiếu sự tự nguyện tham gia của người sử dụng dịch vụ. Với nguồn thu hạn hẹp, không đủ chi, công trình xuống cấp, lãng phí nước, thủy nông viên thiếu động lực làm việc, tổ chức TLCS chưa thực sự hoạt động hiệu quả. Để đáp ứng tinh thần của Luật Thủy lợi, việc thành lập tổ chức TLCS cần được phân đoạn, có lộ trình phù hợp với đặc điểm vùng miền. Đối với những vùng như Đồng bằng sông Hồng, Duyên hải miền trung, Đông nam Bộ, Tây Nguyên và TDMN phía bắc, tổ chức TLCS được Nhà nước hỗ trợ kinh phí sử dụng dịch vụ công ích thủy lợi, toàn bộ hộ sử dụng nước phải tham gia vào tổ chức TLCS dưới hình thức được củng cố, thành lập mới HTX/THT. Đối với vùng ĐBSCL, Nhà nước không hỗ trợ trực tiếp các tổ chức TLCS, kinh phí sử dụng dịch vụ công ích thủy lợi thì cần tuyên truyền khuyến khích người dân thành lập tổ chức TLCS để lựa chọn lại tổ chức/cá nhân cung cấp dịch vụ. Vùng cao (Cao Bằng, Bắc Kạn, Lào Cai, Điện Biên, Lạng Sơn, Lai Châu,..) trước mắt chuyển đổi MH Ban/Tổ quản lý thủy nông do UBND xã thành lập/kiêm nhiệm thành mô hình THT, khi nào đủ điều kiện sẽ chuyển thành HTX hoặc huyện/xã tổ chức đặt hàng/đầu thầu dịch vụ với doanh nghiệp khai thác CTTL

**Từ khóa:** mô hình quản lý, Hợp tác xã, Tổ hợp tác, thủy lợi cơ sở, thủy lợi nhỏ, thủy lợi nội đồng, Ban quản lý thủy lợi

**Summary:** Currently, in the whole country, there exist 6 main types of grassroots irrigation organizations. Most of the existing grassroots irrigation organizations established are not proactive and lack the voluntary participation of service users. With limited income, grassroots irrigation organizations have not really operated effectively. In order to meet the Law on hydraulic work, the establishment of grassroots irrigation organizations should be carried out with well-designed road map, aligned with regional characteristics. For regions such as the Red River Delta, Central Coast, Southeast, Central Highlands, where grassroots irrigation organizations are supported, directly, by the State with funding for public utility services, all water users must participate in the form of reorganized or newly established cooperatives or water user group. For the Mekong Delta region, where the State does not support, directly to water users, funding for public utility services, it is necessary to propagandize and encourage people to set up the grassroots irrigation organizations organization to select organizations / individuals to provide services. In the highlands (Cao Bang, Bac Kan, Lao Cai, Dien Bien, Lang Son, Lai Chau, ..), current Irrigation Management Board established by the commune should be reorganized into water user groups. For long term, when eligible, these groups will be converted into a cooperatives

**Key words:** grassroots irrigation organizations, cooperative, water user group, Law on hydraulic work, regional characteristics, Irrigation Management Board

### 1. ĐẶT VẤN ĐỀ

Tổ chức thủy lợi cơ sở (TLCS) rất đa dạng, không giống nhau giữa các vùng miền. Một số vùng, như đồng bằng sông Cửu Long

(ĐBSCL), hệ thống thủy lợi nội đồng (TLNĐ) ít được nhà nước đầu tư nên dịch vụ cung cấp tưới tiêu chủ yếu do bên cung cấp dịch vụ và người sử dụng dịch vụ tự thỏa thuận, người dùng nước hầu như ít có sự lựa chọn tổ chức/cá nhân cung cấp dịch vụ TLNĐ. Trong khi đó, vùng miền núi phía Bắc (MNPB) hệ thống công trình thủy lợi nhỏ lẻ, phân tán, khó

Ngày nhận bài: 06/12/2019

Ngày thông qua phản biện: 09/01/2020

Ngày duyệt đăng: 12/02/2020

điều hành quản lý, vận hành nếu thiếu vai trò chính quyền xã, thôn/bản. Các vùng khác, đã phân tổ chức TLCS được thành lập chưa mang tính chủ động, chưa có sự tự nguyện tham gia của người sử dụng dịch vụ. Với nguồn thu hạn hẹp, không đủ chi, công trình xuống cấp, lãng phí nước, thủy nông viên thiếu động lực làm việc, tổ chức TLCS thực sự hoạt động chưa hiệu quả.

Một trong các nội dung quan trọng của Luật Thủy lợi là chuyển từ phí sang giá dịch vụ. Phương châm chủ đạo là người dùng nước tự lo kinh phí cho hệ thống thủy lợi nhỏ, hệ thống TLNĐ, Nhà nước có chính sách hỗ trợ cho người sử dụng nước thông tổ chức TLCS quản lý khai thác thủy lợi nhỏ, TLNĐ. Theo Luật: i) tổ chức thủy lợi cơ sở thực hiện quản lý, khai thác công trình thủy lợi nhỏ, thủy lợi nội đồng bao gồm 2 loại hình: Hợp tác xã và tổ hợp tác; ii) toàn bộ người sử dụng sản phẩm dịch vụ thủy lợi là thành viên của tổ chức TLCS; iii) trong thời hạn không quá 3 năm kể từ 1/7/2018 UBND cấp tỉnh chỉ đạo các cơ quan tổ chức Thành lập, củng cố tổ chức TLCS. Do vậy, việc phân loại và đề xuất mô hình quản lý khai thác công trình thủy lợi nhỏ, TLNĐ bền vững phù hợp với đặc thù công trình thủy lợi từng vùng, miền trong cả nước là nhiệm vụ cần thiết và kịp thời nhằm hạn chế xáo trộn, phát huy được vai trò của người dùng nước, sử dụng hiệu quả nguồn vốn hỗ trợ và nâng cao hiệu quả quản lý khai thác công trình thủy lợi nhỏ, TLNĐ.

## 2. PHƯƠNG PHÁP THỰC HIỆN

Phương pháp điều tra, đánh giá, thảo luận có sự tham gia của các bên liên quan tại các cơ quan quản lý địa phương: cơ quan quản lý nhà nước, công ty quản lý khai thác công trình thủy lợi, tổ chức TLCS, cộng đồng về triển khai thực hiện chính sách của nhà nước, phân tích tình hình thực hiện cơ chế chính sách trong quản lý khai thác công trình thủy lợi tại các vùng miền trong cả nước

Phương pháp thảo luận có sự tham gia của các bên liên quan (phối hợp tiếp cận từ dưới lên (bottom-up) và trên xuống (top-down)

Phương pháp phân tích, đánh giá, so sánh điểm mạnh, điểm yếu, cơ hội, thách thức của tổ chức quản lý, khai thác công trình thủy lợi nhỏ, TLNĐ.

## 3. THỰC TRẠNG HOẠT ĐỘNG CỦA CÁC TỔ CHỨC THỦY LỢI CƠ SỞ

Theo TCTL, đến năm 2019, trên cả nước gồm 4 loại hình chủ yếu là: (i) Hợp tác xã có làm dịch vụ thủy lợi gồm Hợp tác xã dịch vụ nông nghiệp và Hợp tác xã chuyên khâu thủy nông, (ii) Tổ hợp tác, (iii) Ban quản lý thủy nông xã và UBND xã. Trong đó, Hợp tác xã và Tổ hợp tác là hai loại hình chính chiếm tới 86% tổng số tổ chức TLCS trên phạm vi toàn quốc.

Mặc dù có rất nhiều loại hình với tên gọi khác nhau tham gia quản lý hệ thống thủy lợi nội đồng nhưng xét trên phương thức tham gia đầu tư và hỗ trợ của Nhà nước cho hệ thống công trình nội đồng thì chỉ bao gồm 2 loại hình chính: i) *Tổ chức thực hiện quản lý công trình thủy lợi do Nhà nước đầu tư và ii) Tổ chức thực hiện quản lý công trình thủy lợi do Tư nhân đầu tư.*

### 3.1. Tổ chức thực hiện quản lý công trình thủy lợi do Nhà nước đầu tư

Đối với loại hình này, công trình thủy lợi được Nhà nước đầu tư và giao lại cho tổ chức quản lý, vận hành khai thác. Kết quả điều tra đánh giá thực tiễn cho thấy Có 3 loại hình tham gia quản lý bao gồm: i) *Tổ chức quản lý công trình độc lập được Nhà nước hỗ trợ trực tiếp thủy lợi phí (TLP)/Giá sản phẩm dịch vụ công ích thủy lợi;* ii) *Tổ chức không quản lý công trình độc lập, không được cấp bù trực tiếp và thu được phí TLNĐ để quản lý CTTL nội đồng;* iii) *Tổ chức không quản lý công trình độc lập và không thu được phí TLNĐ.* Ngoài ra, một số địa phương thành lập mô hình cấp huyện quản lý, vận hành các CTTL nội đồng trên địa bàn huyện. Cụ thể

các loại hình như sau:

**a) Loại hình 1: Tổ chức thực hiện quản lý công trình độc lập được Nhà nước hỗ trợ trực tiếp TLP/Giá sản phẩm dịch vụ thủy lợi**

Loại hình này phổ biến hầu hết ở các tỉnh vùng MNPB, ĐBSH, Miền Trung nơi được Nhà nước hỗ trợ đầu tư công trình thủy lợi và hỗ trợ thủy lợi phí/giá sản phẩm dịch vụ công ích thủy lợi (gọi chung là thủy lợi phí-TLP). Các tổ chức nhận quản lý công trình độc lập và hệ thống kênh mương sau cống đầu kênh/ điểm giao nhận sản phẩm dịch vụ thủy lợi (gọi chung là cống đầu kênh-CĐK) trong hệ thống của Công ty. Nhà nước hỗ trợ TLP cho các công trình độc lập, tổ chức thủy lợi cơ sở tự hạch toán và thống nhất với hộ sử dụng nước về mức phí nội đồng, một số tổ chức vừa quản lý công trình độc lập, vừa quản lý công trình sau CĐK thống nhất việc chi chung hoặc tách riêng nguồn kinh phí hỗ trợ của Nhà nước và phí TLND. Một số địa phương thu được phí

nội đồng rất tốt (Thái Bình), một số địa phương rất khó thu phí thủy lợi nội đồng (Bắc Kạn, Thái Nguyên) do nhận thức của hộ sử dụng nước về chính sách thủy lợi phí hoặc do tình chưa quy định mức trần phí nội đồng (Bảng 1)

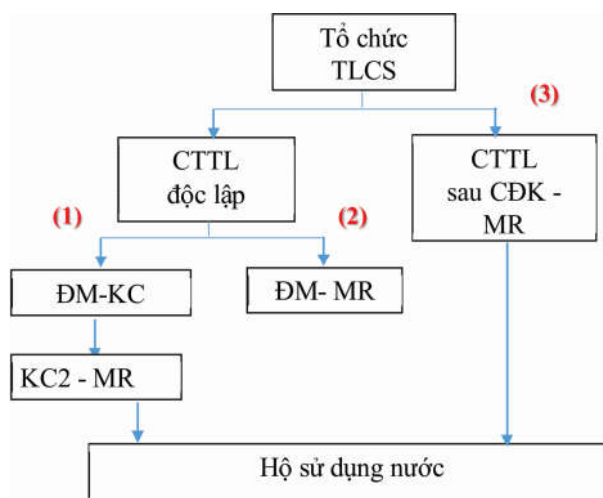

Hình 1: Sơ đồ tổ chức thực hiện quản lý công trình độc lập được Nhà nước hỗ trợ trực tiếp TLP (ĐM-Đầu mối; KC- Kênh chính; MR-Mặt ruộng)

**Bảng 1: Kinh phí hỗ trợ Nhà nước và phí TLND**

Hình thức	Nơi thực hiện	TLP Nhà nước hỗ trợ (tr.đ)	Phí TLND
(1): HTX: ĐM-KC Thôn: KC2 - MR	HTX Bình Định, Thống Nhất, Tân Lễ tỉnh Thái Bình	774-1200	Khoảng 3-10 Kg/sào/vụ
(2): ĐM-MR	Ban QLTN tỉnh Cao Bằng, Bắc Kạn, Thái Nguyên	24-473	Không thu phí nội đồng
(3): CĐK-MR	HTX Xuân Lâm, Kim Liên 1 tỉnh Nghệ An; Ban QLTN xã Bình Long, Bế Triều, tỉnh Cao Bằng	107-1000	2-5kg/sào/vụ

Bảng trên cho thấy, mặc dù các tổ chức TLCS được nhận hỗ trợ của Nhà nước và có thực hiện thu phí nội đồng sau CĐK, nhưng một số tổ chức chịu trách nhiệm quản lý, vận hành từ đầu mối đến mặt ruộng, còn đa số các Tổ chức chỉ điều hành hệ thống đầu mối

+ kênh chính, các cấp kênh mặt ruộng sẽ giao lại cho Thôn/Xóm điều hành thông qua tổ thủy nông thôn (Trưởng Thôn/Xóm). Thôn/Xóm sẽ trực tiếp thu phí nội đồng để trả cho tổ chức TLCS và tự chi vận hành phần mặt ruộng.

Loại hình này phổ biến là các mô hình HTX, Ban quản lý thủy nông và Tổ thủy nông cấp xã. Các HTX hầu hết được hình thành từ rất lâu theo mô hình HTX kiểu cũ và hầu hết mới được chuyển đổi theo mô hình Luật HTX 2012. Trước đây, các HTX hoạt động theo Luật HTX 2003, công trình được nhận lại do Nhà nước và nhân dân cùng làm nhưng không được định giá cụ thể nên tất cả các hộ sử dụng nước được coi là xã viên HTX. Tuy nhiên, sau khi chuyển đổi theo Luật HTX 2012, tỉ lệ thành viên/hộ sử dụng nước đăng ký tham gia thường ít khi đạt 100% (trừ các HTX ở Thái Bình, Hà Nam). Ở đây một phần do chưa hiểu rõ tính chất của HTX dịch vụ và HTX làm dịch vụ công ích nên nhiều địa phương, người sử dụng nước ko tham gia (không có đơn) vào HTX. Về mặt bản chất các hộ sử dụng nước, thông qua đại diện hộ dùng nước (thường trưởng thôn) đã tham gia và xây dựng kế hoạch dùng nước, kế hoạch sản xuất, phương án thu phí thủy lợi nội đồng.

Đối với loại hình Ban quản lý thủy nông/Tổ thủy nông cấp xã, hầu hết được hình thành sau khi có chính sách miễn giảm TLP. Để được nhận kinh phí cấp bù của Nhà nước các xã đã thành lập Ban quản lý thủy nông/Tổ thủy nông để điều hành chung quản lý, vận hành công trình và nhận kinh phí cấp bù TLP. Để trực tiếp thực hiện đóng dẫn nước, Trưởng thôn/xóm sẽ cử 1-2 thành viên của thôn/xóm thực hiện. Loại hình này phổ biến ở các tỉnh miền núi phía Bắc, một số tỉnh Tây Nguyên. Hầu hết loại hình này không thu được phí

TLND (trừ một số xã ở Cao Bằng) mà hoạt động chủ yếu dựa vào nguồn TLP cấp bù.

**b) Loại hình 2: Tổ chức không quản lý công trình độc lập, không được cấp bù trực tiếp TLP và thu được phí TLND để quản lý CTTL nội đồng**

Loại hình này phổ biến ở các xã được tưới trực tiếp từ nguồn nước của Công ty KTCTTL. Loại hình này thực hiện quản lý sau CDK do UBND tỉnh phân cấp. Đối với loại hình này Nhà nước không được hỗ trợ trực tiếp TLP mà tổ chức quản lý phải thu phí TLND để hoạt động. Loại hình chủ yếu là các THT và một số ít địa phương còn duy trì HTX. THT được thành lập theo Luật Dân sự, có quy chế hoạt động, có hạch toán thu-chi, Tổ HT do các hộ sử dụng nước bầu theo quy định của Luật. Hầu hết các THT có quy mô xã thì chỉ thực hiện quản lý, vận hành, bảo dưỡng từ sau CDK đến hết kênh liên thôn, còn kênh nội thôn sẽ do Thôn/xóm thực hiện.

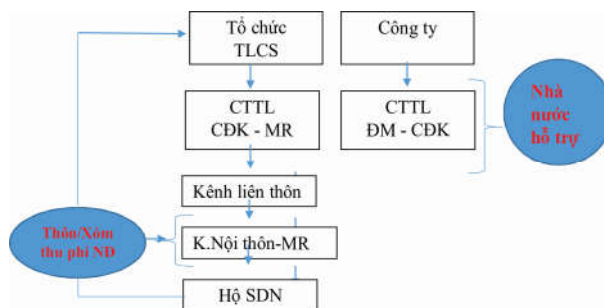

Hình 2: Sơ đồ tổ chức không quản lý công trình độc lập, không được cấp bù trực tiếp TLP và thu được phí TLND để quản lý CTTL nội đồng

**Bảng 2: Mức thu phí TLND ở một số địa phương**

Hình thức	Nơi thực hiện	Phí TLND
(1): Từ ĐM-MR	HTX/THT Ninh Thuận	12.000-70.000 đ/sào/vụ (sào=1000m <sup>2</sup> )
(2): <b>HTX/THT:</b> Kênh liên thôn <b>Thôn:</b> Kênh nội thôn	HTX Xương Lâm-Bắc Giang	HTX: Khoảng 2-3 Kg/sào/vụ Thôn: Khoảng 1-3 kg/sào/vụ (Sào = 360m <sup>2</sup> )

**c) Loại hình 3: Tổ chức không quản lý công trình độc lập và không thu được phí TLND**

Đối với loại hình này Nhà nước không hỗ trợ TLP và tổ chức quản lý cũng không thu được phí TLND để hoạt động. Loại hình này thường là các HTX cũ trước đây, có hoạt động một số dịch vụ khác, trong đó có dịch vụ thủy lợi. Do không quản lý công trình độc lập nên không được hỗ trợ TLP từ Nhà nước nên loại hình này hoạt động không hiệu quả, thường bị giải thể. Công tác điều hành tưới tiêu giao lại cho UBND xã/thôn điều hành (như HTX Xuân Lâm 2 – Nghệ An giải thể năm 2012 để tổ thủy nông thôn thực hiện; HTX Cẩm Bình không thực hiện dịch vụ thủy lợi, giao lại cho thôn thực hiện)

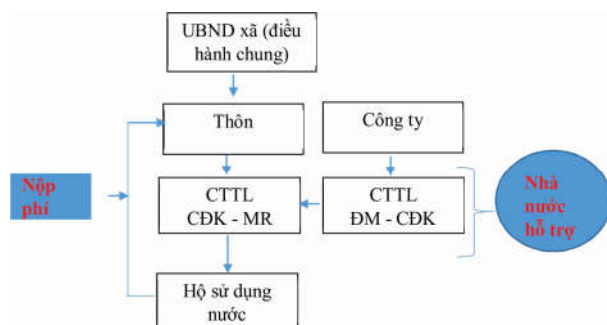

Hình 3: Sơ đồ tổ chức không quản lý công trình độc lập và không thu được phí TLND/thu cao

### 3.2. Tổ chức quản lý công trình thủy lợi do Tư nhân đầu tư

Đây là loại hình Tư nhân đầu tư, Nhà nước không hỗ trợ đầu tư, không hỗ trợ công tác quản lý khai thác. Hình thức này có 3 loại hình tham gia quản lý bao gồm: i) Tổ chức quản lý công trình thủy lợi do nhóm hộ/tư nhân đầu tư công trình và thực hiện quản lý vận hành; ii) Tổ hiệp thương; iii) Tổ chức hình thành với 100% hộ sử dụng nước góp vốn đầu tư. Cụ thể từng loại hình như sau:

#### a) Loại hình 4: Tổ chức quản lý công trình thủy lợi do nhóm hộ/tư nhân đầu tư công trình và thực hiện quản lý vận hành

Loại hình này thường là các HTX và THT hoạt động theo Luật HTX và Luật Dân sự, có điều lệ, quy chế hoạt động, hạch toán thu-chi, được đại hội xã viên/tổ viên thông qua. Tổ chức này

thường thu phí nội đồng của các hộ dùng nước để thực hiện điều hành nước và sửa chữa, duy tu nạo vét công trình, kênh mương, mức thu tùy theo từng địa phương cụ thể. Phí nội đồng sẽ do đơn vị cung cấp dịch vụ và người sử dụng nước tự thỏa thuận, mức phí thường từ 0,7-1,8 trđ/ha/vụ (tại An Giang, Kiên Giang và Hậu Giang)

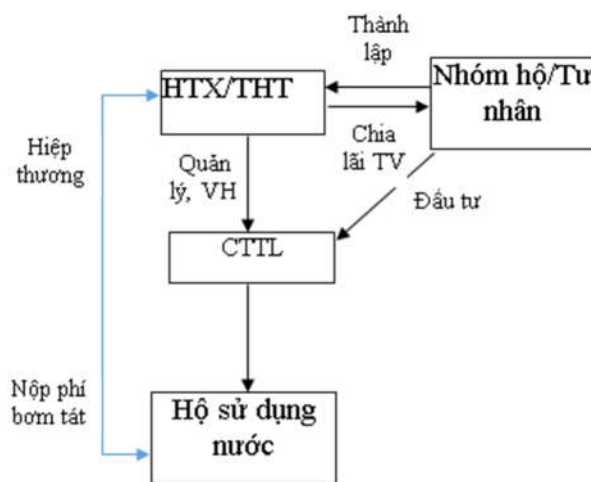

Hình 4: Sơ đồ tổ chức quản lý công trình thủy lợi do nhóm hộ/tư nhân đầu tư công trình và thực hiện quản lý vận hành

Tuy nhiên, nếu tổ chức được thành lập bởi nhóm hộ thì tỉ lệ thành viên/số hộ sử dụng nước thường đạt thấp chỉ từ 10-20% hoặc tổ chức thành lập bởi tư nhân thì chỉ có một vài thành viên tư nhân bỏ vốn đầu tư và phục vụ theo thời hạn khai thác mà UBND các tỉnh quy định.

#### b) Loại hình 5: Tổ hiệp thương

Tổ hiệp thương là những người có uy tín, có ruộng trong khu tưới, đại diện cho người dùng nước, đứng ra hiệp thương với tư nhân về giá dịch vụ và trực tiếp đi thu từ hộ sử dụng nước, Tổ hiệp thương được nhận thù lao từ tư nhân (3-5% tổng thu). Tổ hiệp thương không hoạt động theo Luật dân sự không có hợp đồng hợp tác, quy chế hoạt động, không hạch toán thu-chi, không thực hiện vận hành dẫn nước, không tham gia giám sát dịch vụ, mức phí thường từ 0,5-0,8 trđ/ha/vụ. Loại hình này phổ biến ở tỉnh Kiên Giang, Hậu Giang, Sóc Trăng vùng ĐBSCL.

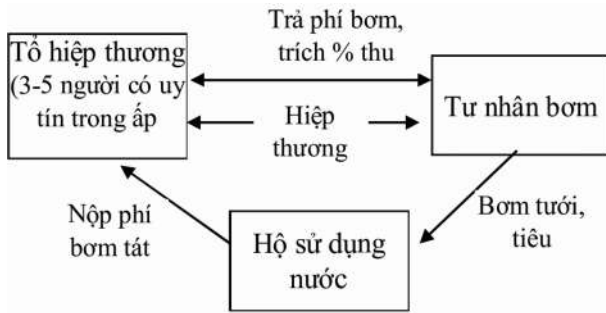

Hình 5: Sơ đồ tổ chức được hình thành trên danh nghĩa

**c) Loại hình 6. Tổ chức quản lý công trình thủy lợi hình thành với 100% hộ sử dụng nước góp vốn đầu tư.**

Chủ yếu là loại hình HTX, hầu hết chỉ thực hiện dịch vụ cấp nước, quản lý quy mô nhỏ theo đường nước (50-100ha) và huy động được các hộ sử dụng nước đầu tư để mua hệ thống đầu mối, đạt được tỉ lệ 100% số thành viên tham gia. Những HTX này thường hoạt động công ích không hạch toán lãi (hoặc nếu có thì do tỉ lệ đóng góp vốn điều lệ của các thành viên không đều), mức phí thường từ 0,5-0,8 trđ/ha/vụ (tại Kiên Giang). Loại hình này phổ biến ở HTX quy mô đường nước ở Kiên Giang.

**4. ĐỀ XUẤT MÔ HÌNH VÀ CƠ CHẾ HOẠT ĐỘNG PHÙ HỢP CHO CÁC VÙNG MIỀN**

Trên cơ sở đánh giá thực trạng mô hình tổ chức quản lý hệ thống thủy lợi nội đồng, đề xuất các mô hình tổ chức thủy lợi cơ sở để phù hợp với 2 hình thức đầu tư công trình thủy lợi: Công trình thủy lợi được Nhà nước hỗ trợ đầu tư và công trình thủy lợi do nhóm hộ sử dụng nước/tư nhân đầu tư như sau:

**4.1. Đối với vùng có công trình thủy lợi Nhà nước đầu tư công trình**

a) Đối với hình thức Tổ chức quản lý công trình độc lập được Nhà nước hỗ trợ trực tiếp TLP/Giá SP DV thủy lợi

**i) Mô hình và cơ chế hoạt động phù hợp**

Thành lập/củng cố các loại hình HTX/THT đảm bảo có sự tham gia của 100% hộ sử dụng nước. Đại hội thành viên sẽ quyết định các hoạt động của HTX/THT.

**Mô hình 1. Mô hình HTX gồm 100% hộ sử dụng nước tham gia**

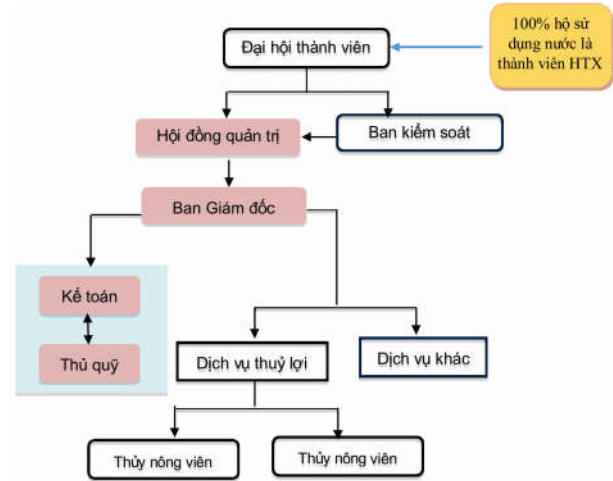

Hình 6: Mô hình hình HTX

**Đặc điểm:**

- Hoạt động theo Luật HTX 2012
- Có con dấu, tài khoản
- Có hạch toán thu-chi: Thu cấp bù, Phí NĐ ...
- Có điều lệ, quy chế hoạt động
- Tự thực hiện quản lý, vận hành, quy tu bảo dưỡng CTTL
- Không hạch toán lãi thành viên đối với dịch vụ công ích thủy lợi

**Mô hình 2. Mô hình THT gồm 100% hộ sử dụng nước tham gia**

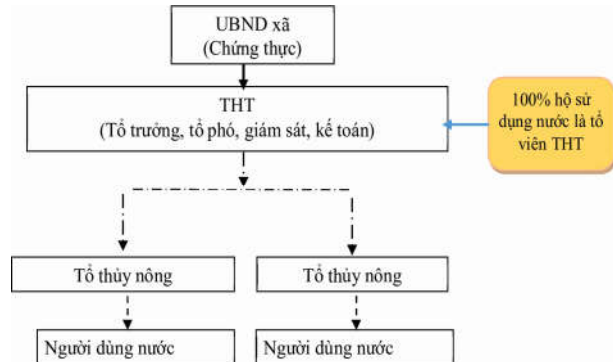

Hình 7: Mô hình THT

**Đặc điểm:**

- Hoạt động theo Luật dân sự
- Không có con dấu, tài khoản
- Có hạch toán thu-chi: Thu cấp bù, Phí TLND ...
- Có hợp đồng hợp tác, quy chế hoạt động được UBND chứng thực và đại hội tổ viên thông qua.
- Tự thực hiện quản lý, vận hành, quy tu bảo dưỡng CTTL
- Không hạch toán lãi tổ viên

### ii) Quy mô mô hình

Mô hình này thường có quy mô toàn xã hoặc liên thôn

b) *Tổ chức không quản lý công trình độc lập, không được cấp bù trực tiếp và thu được phí TLND để quản lý CTTL nội đồng*

Mô hình phù hợp là mô hình 2: **Mô hình THT gồm 100% hộ sử dụng nước tham gia**, có quy mô toàn xã hoặc liên thôn/xóm

c) *Tổ chức không quản lý công trình độc lập/không thu được phí TLND*

Mô hình phù hợp là mô hình 2: **Mô hình THT gồm 100% hộ sử dụng nước tham gia**, có quy mô thôn/xóm. Xã thành lập Ban điều hành chung, dưới các thôn thành lập THT cấp thôn

**Cả 2 mô hình này hiện nay đối với các địa phương chỉ cần thành viên/tổ viên có đơn đăng ký tham gia HTX/THT (không cần góp vốn điều lệ) là phù hợp theo Luật Thủy**

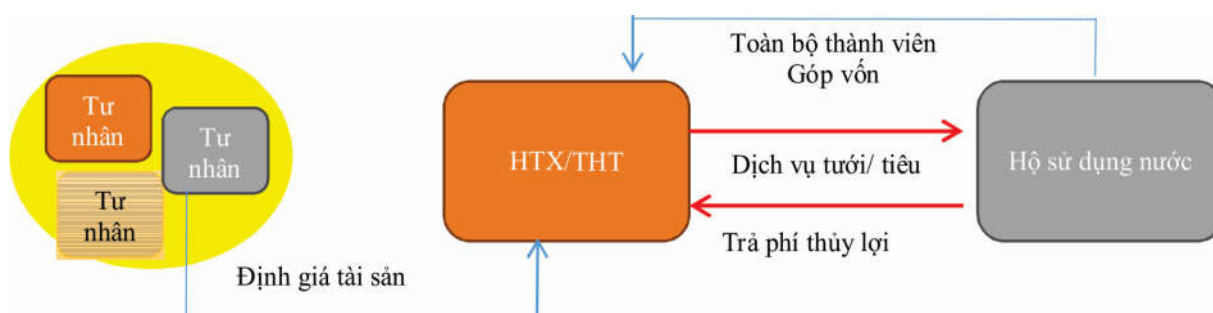

### Đặc điểm:

- + HTX/THT sẽ bao gồm toàn bộ hộ sử dụng nước (trên cơ sở hiệp thương định giá), HTX/THT sẽ bầu ban điều hành thông qua Đại hội.
- + Hoạt động theo Luật HTX/Luật Dân sự, có

lợi và Luật HTX 2012.

### 4.2. Đối với Tổ chức quản lý công trình thủy lợi do Tư nhân đầu tư (số lượng thành viên thấp chưa đáp ứng Luật HTX và Luật Thủy lợi)

Đối với các tổ chức (HTX/THT) đã được thành lập trên cơ sở đầu tư góp vốn của các hộ sử dụng nước (**Loại hình 6**) thì tiếp tục củng cố, nếu đủ năng lực có thể mở rộng thêm diện tích, kết nạp thêm thành viên để tăng doanh thu cho HTX/THT

Đối với Tổ chức (HTX/THT) chưa đủ số lượng thành viên theo Luật HTX và Luật Thủy lợi hoặc hoạt động trên danh nghĩa (**Loại hình 4, loại hình 5**), đề xuất một số mô hình như sau:

a) **Trường hợp 1:** Công trình thủy lợi do tư nhân đầu tư, HTX/THT tăng số lượng thành viên góp vốn (đảm bảo theo Luật HTX) và tăng số hộ sử dụng nước tham gia vào HTX/THT (theo Luật Thủy lợi - đảm bảo 100% số lượng thành viên). Đối với trường hợp này – HTX/THT tư nhân định giá tài sản để phân chia cổ phần cho các hộ sử dụng nước. Khi đã phân chia được và đảm bảo số thành viên tham gia thì hoạt động sẽ như sơ đồ mô hình 3:

**Mô hình 3: HTX/THT hình thành trên cơ sở định giá tài sản, chia cổ phần và góp vốn điều lệ của hộ sử dụng nước**

- hạch toán thu-chi, có quy chế hoạt động
- + Định giá lại tài sản của tư nhân: HTX/THT sẽ mua lại thông qua góp vốn thành viên/tổ viên
- + 100% Hộ sử dụng nước tham gia vào HTX/THT

+ HTX/THT tự thực hiện dịch vụ thủy lợi

**b) Trường hợp 2:** Khi các tư nhân không chia cổ phần cho các hộ sử dụng nước hoặc hộ sử dụng nước không đủ kinh phí mua cổ phần thì tùy thuộc vào hợp đồng khai thác của tư nhân mà các hộ sử dụng nước tổ chức thành lập HTX/THT để lựa chọn tổ chức/cá nhân thực hiện dịch vụ thủy lợi.

Đối với trường hợp này các mô hình sau được đề xuất:

**Mô hình 4:** HTX/THT thành lập khi các hộ sử dụng nước tham gia góp vốn điều lệ (hoặc không) và nộp phí thủy lợi nội đồng cho HTX/THT, HTX/THT lựa chọn cá nhân/tổ chức tham gia cung cấp dịch vụ thủy lợi

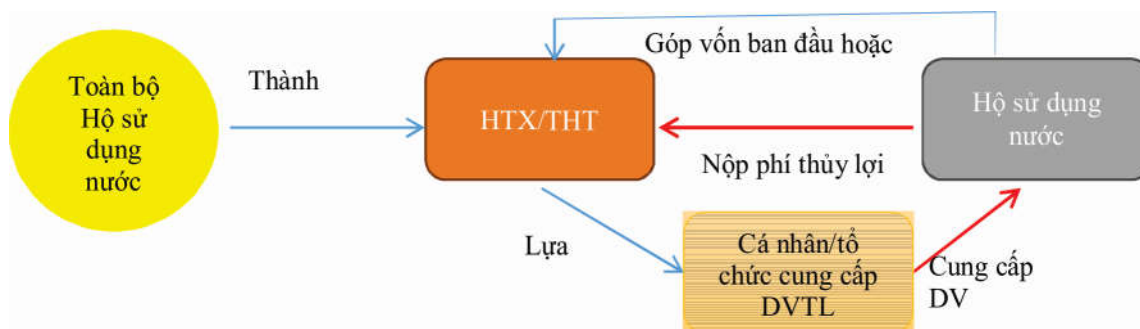

**Đặc điểm:**

- + HTX/THT sẽ được thành lập với 100% số hộ sử dụng nước, HTX/THT sẽ bầu ban điều hành thông qua hội nghị.
- + Hoạt động theo Luật HTX/Luật Dân sự, có hạch toán thu-chi, có quy chế hoạt động
- + Hộ sử dụng nước góp vốn điều lệ (hoặc không) để đầu tư thiết bị ban đầu
- + HTX/THT sẽ tổ chức lựa chọn cá nhân/tổ chức tham gia cung cấp dịch vụ tưới, tiêu

(hợp đồng/giám sát tưới tiêu)

- + HTX/THT tự thực hiện duy tu, nạo vét kênh mương

**Mô hình 5:** HTX/THT thành lập trên cơ sở Nhà nước đầu tư một phần CTTL và hộ sử dụng nước tham gia góp vốn điều lệ (hoặc không) và nộp phí thủy lợi nội đồng để lựa chọn cá nhân/tổ chức tham gia cung cấp dịch vụ ngoài vùng nhà nước đầu tư

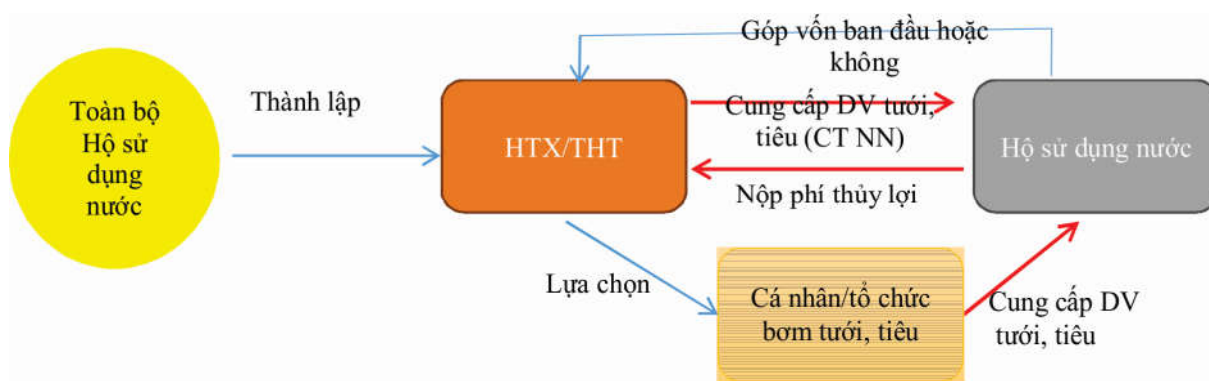

**Đặc điểm:**

- HTX/THT sẽ được thành lập với 100% số hộ sử dụng nước, HTX/THT sẽ bầu ban điều hành thông qua hội nghị.
- + Hoạt động theo Luật HTX/Luật Dân

sự, có hạch toán thu-chi, có quy chế hoạt động

- + Hộ sử dụng nước góp vốn điều lệ (hoặc không) để đầu tư thêm thiết bị ban đầu (vùng Nhà nước chưa đầu tư).



+ HTX/THT sẽ trực tiếp thực hiện cung cấp dịch vụ với công trình Nhà nước đầu tư và tổ chức lựa chọn cá nhân/tổ chức tham gia cung cấp dịch vụ với diện tích chưa được đầu tư (hợp đồng/giám sát bơm tưới tiêu).

+ HTX/THT tự thực hiện vận hành, duy tu, nạo vét công trình, kênh mương.

Các mô hình 3,4,5 ở trên sẽ do người dùng nước quyết định, Nhà nước không can thiệp vào nội bộ người dùng nước (không áp đặt theo Luật thủy lợi, do Nhà nước không/một phần đầu tư CTTL, cũng không thực hiện hỗ trợ trực tiếp TLP). Tuy nhiên, các địa phương cần phải xem xét một số nội dung liên quan để quyết định việc có thành lập tổ chức TLCS theo Luật thủy lợi: Thời hạn khai thác? Kiểm soát giá dịch vụ? Cơ chế giám sát vận hành tưới tiêu? Giám sát hoạt động chi-tiêu? Hoặc cần xây dựng mức trần thu phí TLND?.

## 5. KẾT LUẬN VÀ KIẾN NGHỊ

Thực trạng công tác quản lý công trình thủy lợi nhỏ, thủy lợi nội đồng cho thấy 6 loại hình, Cụ thể:

- Tổ chức thực hiện quản lý công trình độc lập được Nhà nước hỗ trợ trực tiếp tiền TLP/ giá sản phẩm dịch vụ công ích thủy lợi

- Tổ chức không quản lý công trình độc lập, không được Nhà nước hỗ trợ trực tiếp tiền TLP/ giá sản phẩm dịch vụ công ích thủy lợi và thu được phí TLND để quản lý CTTL nội đồng.

- Tổ chức không quản lý công trình độc lập không được Nhà nước hỗ trợ trực tiếp tiền TLP/ giá sản phẩm dịch vụ công ích thủy lợi và không thu được phí TLND.

- Tổ chức quản lý công trình thủy lợi do nhóm hộ/tư nhân đầu tư công trình và thực hiện quản lý vận hành, không được Nhà nước hỗ trợ trực tiếp kinh phí.

- Tổ hiệp thương

- Tổ chức quản lý công trình thủy lợi hình thành với 100% hộ sử dụng nước góp vốn

đầu tư, không được Nhà nước hỗ trợ trực tiếp kinh phí.

Một số điểm mấu chốt về công tác quản lý thủy lợi nhỏ, thủy lợi nội đồng như sau:

- Sự hỗ trợ của Nhà nước đóng vai trò quan trọng tạo nguồn thu ổn định cho một số tổ chức TLCS thực hiện quản lý, vận hành công trình thủy lợi do Nhà nước đầu tư. Hiệu quả hoạt động của tổ chức TLCS phụ thuộc nhiều vào cách hỗ trợ của Nhà nước.

- Cộng đồng thôn/xóm, là đơn vị nhỏ nhất trong tổ chức quản lý thủy lợi nội đồng, đóng vai trò quan trọng trong quản lý vận hành, duy tu nạo vét phần nội thôn đến mặt ruộng hoặc toàn bộ kênh mương sau CDK.

Việc thành lập, củng cố tổ chức thủy lợi cơ sở đáp ứng tiêu chí của luật thủy lợi cần được phân đoạn, có lộ trình phù hợp với đặc điểm vùng miền. Đối với những vùng được Nhà nước hỗ trợ kinh phí toàn bộ hộ sử dụng nước phải tham gia vào tổ chức TLCS, đối với những vùng Nhà nước không hỗ trợ thì cần tuyên truyền khuyến khích người dân thành lập tổ chức TLCS để lựa chọn lại tổ chức/cá nhân cung cấp dịch vụ. Cụ thể:

- Vùng đồng bằng Sông Cửu long: Thành lập tổ chức TLCS (HTX hoặc THT, dựa trên cơ sở thôn, ấp) để thuê/lựa chọn tổ chức/các nhân cung cấp dịch vụ thủy lợi.

- Đồng bằng sông Hồng, Duyên hải miền trung, Đông nam Bộ, Tây Nguyên: củng cố, thành lập mới HTX hoặc THT theo tinh thần 100% người dùng nước là thành viên.

- Vùng miền núi phía Bắc:

+ Vùng có HTX/THT thực hiện dịch vụ thủy lợi: củng cố, thành lập mới HTX hoặc THT theo tinh thần 100% người dùng nước là thành viên.

+ Vùng cao (Cao Bằng, Bắc Kạn, Lào Cai, Điện Biên, Lạng Sơn, Lai Châu,..) trước mắt chuyển đổi MH Ban/Tổ quản lý thủy nông do

xã thành lập thành mô hình THT, khi nào đủ điều kiện sẽ chuyển thành HTX hoặc huyện/xã tổ chức đặt hàng/đấu thầu dịch vụ với doanh nghiệp khai thác CTTL.

### TÀI LIỆU THAM KHẢO

- [1] Luật Thủy lợi, số 08/2017/QH14
- [2] Luật Hợp tác xã, số 23/2012/QH13
- [3] Báo cáo kết quả điều tra của đề tài “Nghiên cứu đề xuất mô hình quản lý khai thác công trình thủy lợi nhỏ, thủy lợi nội đồng bền vững và phương thức hỗ trợ tiền sử dụng sản phẩm, dịch vụ công ích thủy lợi”